

TRIMMER_evo3



COUPE



+ TRADITION
INNOVATION

AVENIR





FEEL THE
NEW
POWER
IN
PERFECTION



TRIMMER_ev03

COUPE



COUPE

TRIMMER_evo3



Notre nouveau Trim_evo3 est une alternative économique, conçue avec des composants durables et robustes pour offrir d'excellentes performances avec de faibles coûts de maintenance.

Nous présentons un système modulaire variable avec des composants de qualité qui offre des avantages tels qu'une productivité plus élevée, des rendements plus élevés, plus de profits et une sécurité améliorée. Le nouveau système minimise le besoin de pièces de rechange et la maintenance le service sont plus conviviaux.

Grâce à la nouvelle forme ergonomique de la nouvelle série, un travail confortable, sans fatigue et plus efficace est garanti.

SOMMAIRE

▶ Trimmer_evo3	6-7
▶ Caractéristiques des Trimmers	7-11
▶ Vues éclatées/ pièces détachées	12-13
▶ Moteur de Trimmer	14-15
▶ Sélection de lames & application	16-17
▶ Trimmer_evo3 - variante avec aspiration sous vide	19-23
▶ Affûter les couteaux	24-25

FREUND Assistance / Service d'assistance technique	26-27
---	-------

TRIMMER_evo3

COUPE



- Meilleures performances de coupe pour toutes les applications
- Conception modulaire
- Transmission de puissance améliorée du lecteur le couteau
- Ergonomie améliorée grâce à une pièce à main parfaitement équilibrée
- La réduction du poids diminue la charge sur la main
- La « variante sans graisse » réduit le nombre de corps étrangers
- Un extracteur pour 6 lames différentes réduit les coûts et les erreurs
- Le nouveau système breveté de changement rapide des couteaux réduit les temps d'arrêt et le risque de blessure
- Couteaux de qualité fabriqués à partir d'acier robuste résistant à la corrosion pour de nombreuses applications de coupe/protéines
- Faibles coûts de maintenance grâce à des composants de qualité à faible usure



► **UN AVIS:** Aigusez les couteaux appropriés uniquement avec l'affûteuse TSM-E1

COUPE

TRIMMER_evo3



Vidéos sur l'entretien et la maintenance

*Les images montre certaines des configurations possibles.

COUPE

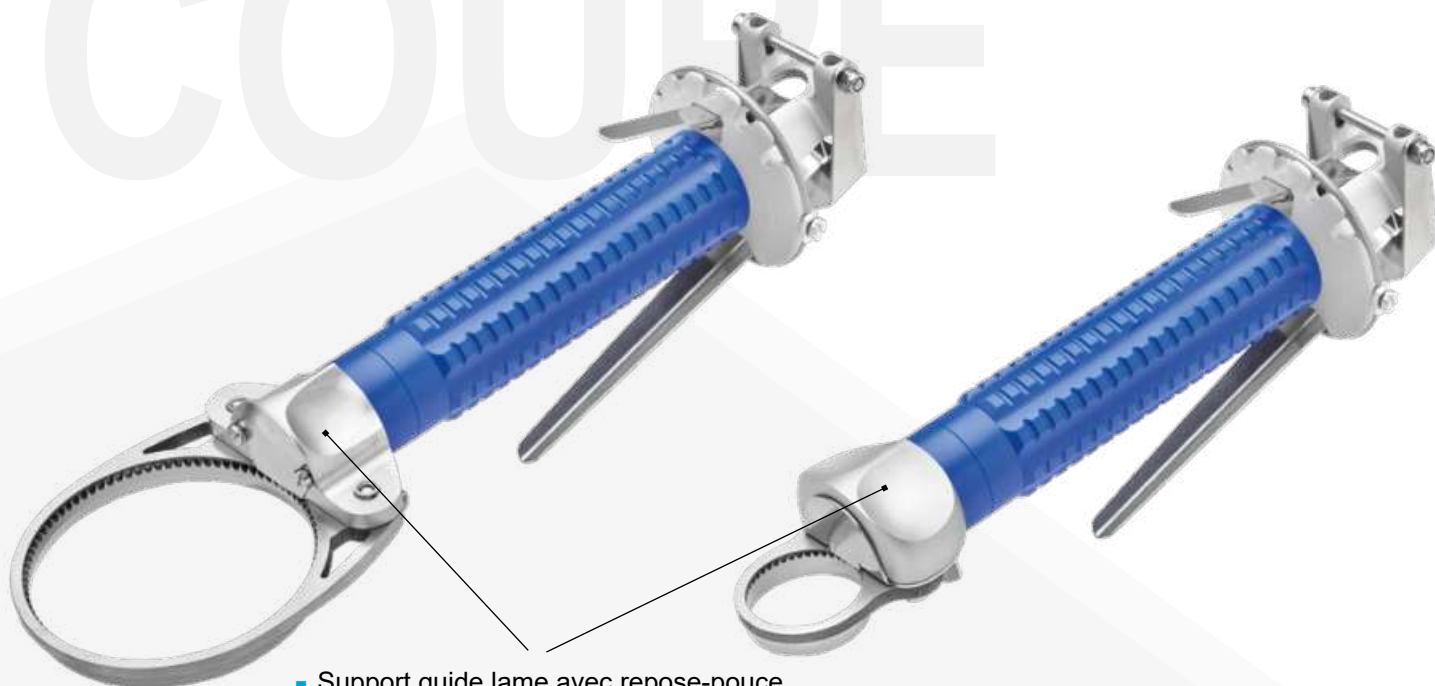

- Support guide lame avec repose-pouce intégré disponible en 2 tailles

*Les images montrent Trimmer E90_ovo3 / Trimmer E35_ovo3 'variante sans graisse'



pour Ø 128 mm



pour Ø 90 mm



pour Ø 69 mm



pour Ø 52 mm



pour Ø 35 mm

- Support guide lame 'grand'

- Support guide lame 'petit'



COUPE

TRIMMER CARACTÉRISTIQUES

■ neuer Multifunktions-Fettring



▶ avec graisseur



▶ avec doille à graisse
(également utilisable
comme support de boucle)



▶ avec support de boucle



▶ repose-pouce ergonomique
pour un travail sans fatigue



Vidéos sur l'entretien et la maintenance

*Les images montre certaines des configurations possibles.

CARACTÉRISTIQUES

COUPE



CONTRÔLE DE LA PROFONDEUR DE COUPE

- Profondeur de coupe uniforme (réglable individuellement)
- Rendement plus élevé grâce à la réduction des rejets
- En 2 versions inox DCF(FAT) / DCS(SKIN)

ANNEAU DE GRAISSAGE MULTIFONCTIONNEL

- Différentes versions, y compris avec/sans graisseurs, avec support de dragonne ou avec douille de graissage (également utilisable comme support de dragonne)

REPOSE-POUCE

- Conception ergonomique pour un travail sans fatigue
- Réglable en continu pour les droitiers et les gauchers
- Augmentation significative de la sécurité des utilisateurs

COMMUTATION À UNE MAIN

- Fonctionnement d'une seule main à faibles vibrations avec système de sécurité marche-arrêt
- Zones de préhension et fonctionnelles séparées
- Parfaitement équilibré par la masse dans la zone arrière
- Arrêtez-vous pour contrecarrer la force des mouvements de traction
- Fixation de la dragonne et du support de tuyau d'aspiration

MANCHONS DE POIGNÉE DE TONDEUSE

- Hygiénique et résistant à l'abrasion
- 2 versions (cylindrique/ergonomique) en 2 tailles (S/M)

CHAÎNES CINÉMATIQUES

- Haute flexibilité et légèreté
- Durée de vie plus longue grâce au noyau intérieur renforcé (tissu de fibres spécial) et à la réduction des vibrations



VERSION STANDARD

	Ø (mm)	35	52	69	90	128
Commande manuelle		•	•	•	•	•
Support guide lame		petit	petit	petit	grand	grand
Bague de guidage (plastique)		•	•	•	•	•
Pignon		petit	petit	petit	grand	grand
Pointe d'affutage					•	•
Verrouillage rapide		•	•	•	•	•
Poignée ergonomique EM (moyen)		•	•	•	•	•
Lame		A (droit)	A (droit)	A (droit)	C 45°	C 45°

EN OPTION

Lame SCR16		•				
Lame SCR19		•				
Lame A (droit)		•	•	•	•	
Lame B (crochet)		•	•		•	
Lame C (plat/court/dentelé)				C / C dentelé	C 30°	C 30°
Lame D (plat/long)						•
Jauge de profondeur					DCF/DCS	DCF/DCS
Adapteur pour gaine et support gaine		•	•			
Bague de guidage (bronze)		•	•	•	•	•
Palier de graissage avec/sans douille de graisse		•	•	•	•	•
Repose-pouce (plastique)		•	•	•	•	•
Poignée ergonomique ES (petit)		•	•	•	•	•
Poignée cylindrique M (moyen)		•	•	•	•	•
S (petit)		•	•	•	•	•
Boucle de support		•	•	•	•	•



COUPE

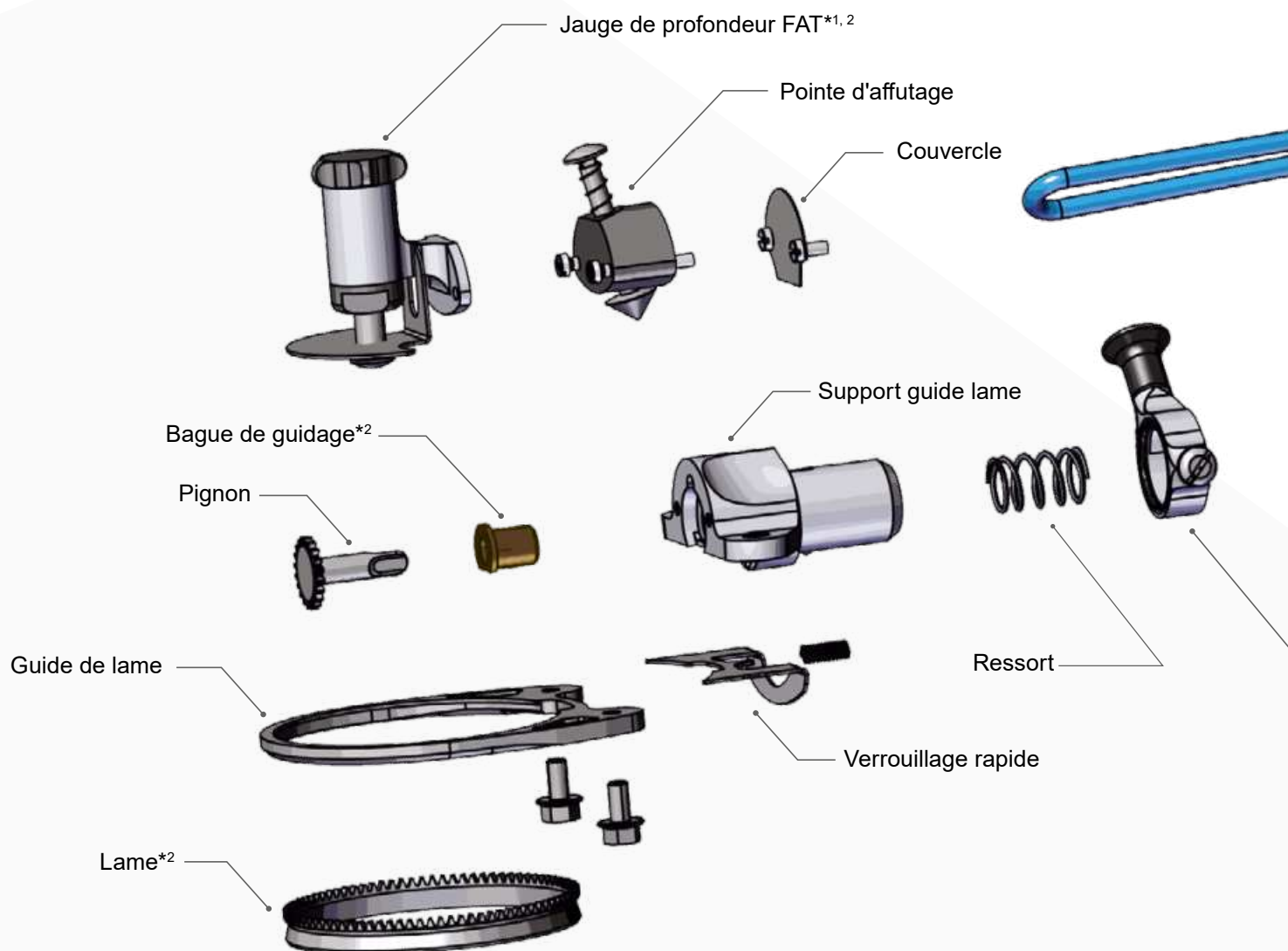

*1 en option / *2 disponible en différentes versions



Vues éclatées et
pièces détachées de
Trimmer_evo3 / électrique

COUPE

VARIANTE TRIMMER E90_evo3

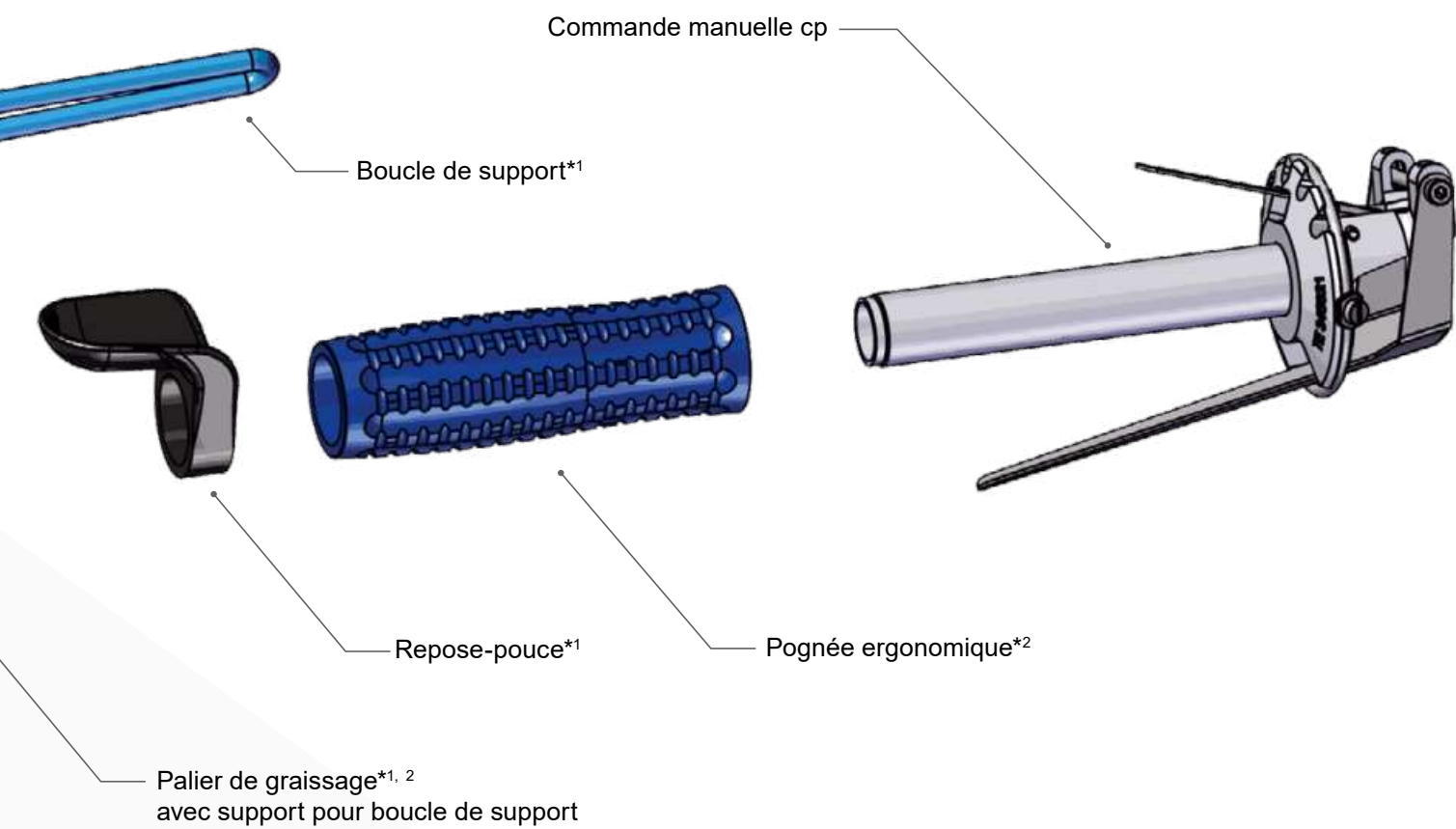

► Bague d'espacement peut être utilisé comme espace réservé pour un palier de graissage ou un repose-pouce.

COUPE

COUPE



- Enclencher et débrayer la transmission:
 - ▶ plus rapidement
 - ▶ plus facilement
 - ▶ selon les normes de sécurité les plus élevées



TRIMMER MOTEUR

TM-E6000_evo3

MOTEUR ÉLECTRIQUE

TM-E6000_evo3



- Avec jusqu'à 6000 tr/min, toutes les opérations de détourage sont plus faciles
- "Démarrage progressif" et "arrêt rapide" de la lame rotative en association avec la position de repos du support de pièce à main en acier inoxydable pour un niveau de sécurité le plus élevé
- Commande à 2 mains, contrôle/sécurité maximum de l'opérateur
- extrêmement robuste et étanche grâce au boîtier en aluminium entièrement fermé
- La conception hygiénique permet un nettoyage facile et une utilisation sans problème dans des environnements humides (par exemple dans les abattoirs, sur les fré gates de pêche en haute mer, etc.)
- Technologie conforme aux normes de l'UE : des chaînes d'approvisionnement stables réduisent le risque de goulots d'étranglement dans les livraisons
- Disponible en 2 versions : 230V ou 115V

► UN AVIS:

Le moteur ne peut être utilisé qu'en conjonction avec Trim_evo3



DONNÉES TECHNIQUES

Poids (kg)	16,5
Tours (tr/min)	jusqu'à 6000
Type de protection	IP 65
Type d'entraînement	électrique, 1 phase
Puissance	550 Watt (100Hz)/VA 0,5 hp (100Hz)/VA

SÉLECTION DE LAMES ET APPLICATION



TYPE	Ø (MM)	35	52	69	90	128
A (droit)		•	•	•	•	
B (crochet)		•	•		•	
C (plat/court/dentelé)				•	•	•
D (plat long)						•

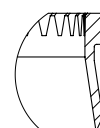
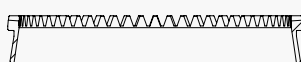

■ A (droit)

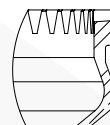
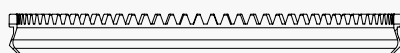

■ B (crochet)

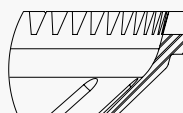

■ C (45°) dentelé

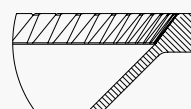

■ C (45°) court

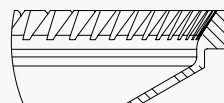

■ C (30°) plat

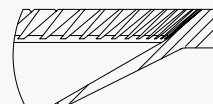
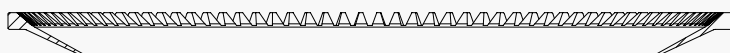

■ D (plat/long)



► UN AVIS: Aigusez les couteaux appropriés uniquement avec l'affûteuse TSM-E1

APPLICATION



	Ø (MM)	35	52	69	90	128
Désosser / parer						
Os		A	A			
Têtes		A	A	A / C	A	
Cuisses de poulet		A	A			
Côtes de la poitrine		A				
Retirer						
Joues				A / C	A	
Filets de poulet			B		B	
Hampe			A / B			
Restes de peau				C	C	C
Veines et glandes		A	A			
Yeux de porc		A				
Filet de porc				A	A	
Viande maigre de la graisse				C		C
Thon					C	C
Dégraissage / Ébarbage						
Peaux					C	C
Dégraissage à chaud					C	C
Dégraissage dur					B	D
Jambon / Épaule / Côtelette				C	B / C	C
Tranchage						
Saumon		B		A / C		C
Gyros / Döner Kebab					C	C



Vidéos sur l'entretien et la maintenance

ABBATAGE

TRIMMER_evo3



VARIANTES AVEC ASPIRATION PAR LE VIDE

ABBATAGE

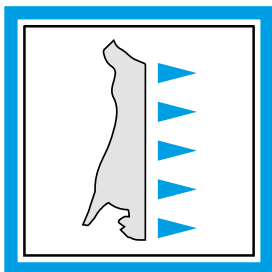

En utilisant les variantes de notre trimmer FREUND avec aspiration, l'abattage dans votre entreprise devient encore plus rentable pour vous.

Souvent, le matière à enlever restent dans la carcasse. Nos variantes de trimmers FREUND avec aspiration par le vide permettent de la retirer et de l'aspirer. Le rendement de la carcasse augmente ainsi pour vous.

Cela permet notamment d'enlever jusqu'à 0,5 kg de matière de la carcasse par demi-porc. Pour 1.000 demi-porcs, cela représente jusqu'à 500 kg de matière.



Parages et sciures
environ 0,2 kg*

Plaie de saignée
environ 0,2 kg*

Nettoyage tête
environ 0,1 kg*

*matériaux à retirer de la carcasse. Données par demi-porc

TRIMMER_evo3 - VARIANTE AVEC ASPIRATION PAR LE VIDE

ABBATAIAGE



Lame SCR16



TRIMMER 35_evo3 - VARIANTE SCR ÉLIMINATION DE LA MOELLE ÉPINIÈRE

- nouveau tuyau flexible d'aspiration et de refoulement
- 2 tailles de lames annulaires disponibles:
 - ▶ SCR16 pour les porcs
 - ▶ SCR19 pour bovins
- commande à une main avec le dernier système start-stop
- convient aux droitiers & aux gauchers

TRIMMER 35_evo3 - VARIANTE AVEC ASPIRATION PAR LE VIDE

- nouveau tuyau flexible d'aspiration et de refoulement
- types de lames annulaires 35A ou 35B pour presque toutes les applications avec aspiration par le vide
- commande à une main avec le tout nouveau système start-stop
- convient aux droitiers & aux gauchers



Videos zur Wartung & Pflege

EFFICACITÉ ET QUALITÉ

ABBATAGE



TRIMMER 52_evo3 -

VARIANTE AVEC ASPIRATION PAR LE VIDE

- nouveau tuyau flexible d'aspiration et de refoulement
- types de lames annulaires 52A ou 52B pour presque toutes les applications avec aspiration par le vide
- commande à une main avec le tout nouveau système marche-arrêt
- convient aux droitiers & aux gauchers



Moteur électrique
TM-E6000_evo3

VSS - SYSTÈME D'ASPIRATION SOUS VIDE*

- Réservoir à vide : VT 110 avec séparateur
- Pompe à vide : VPSC300
- 5 m de tuyau pour la pompe à vide et 5 m de tuyau pour la pièce à main
- Chariot : VSS



*disponible en option

CONSTRUCTION MODULAIRE

ABBATAGE

= Trimmer 35_evo3
▲ variante SCR Élimination
de la moelle épinière



+

= Trimmer 35_evo3
▲ variante avec aspiration
par le vide



+



+



+



+

= Trimmer 52_evo3
variante avec aspiration par le vide



vues éclatées et
pièces détachées de
Trimmer_evo3 / électrique



SÉLECTION DE LAMES

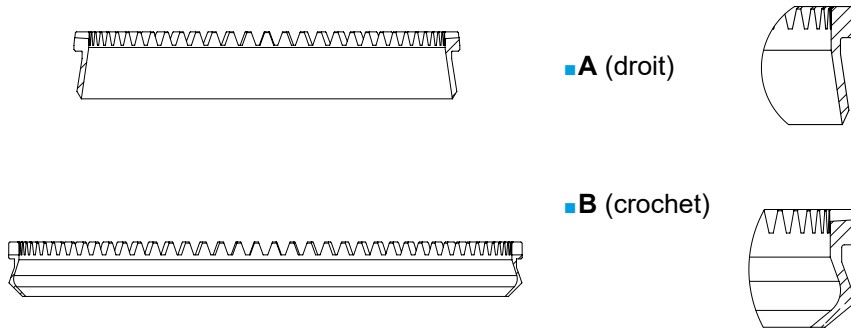

POUR ENLEVER LA MOELLE ÉPINIÈRE

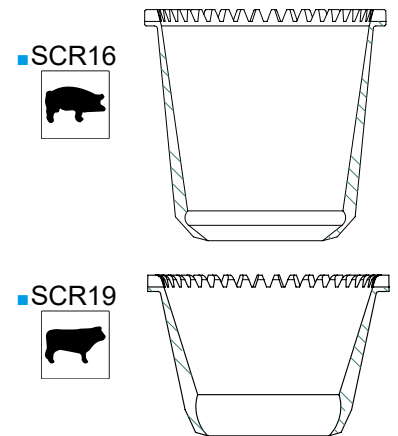

APPLICATION

ABATTAGE	Ø 35 MM	Ø 52 MM	DÉCOUPE	Ø 35 MM	Ø 52 MM
Couper / aspirer les amygdales dans la tête	A		Couper / aspirer l'oreillette	A	
Couper / aspirer le trou de piqûre	A	A	Couper / aspirer les yeux	A	
parer / aspirer les carcasses	A		parer / aspirer les os	A	
Couper / aspirer la graisse	A	B	Aspirer / parer les os longs	A	
Couper / aspirer la graisse de la poitrine	B		Enlever les tendons de l'épaule		B
Couper / aspirer la graisse du cœur		B			
Couper / aspirer la viande piquée	B	B			
Couper / aspirer les artères	B	A / B			
Couper / aspirer la panne	B	B			
Couper / aspirer les filets		B			

AFFÛTAGE

AFFÛTAGE LES LAMES



TSM-E1 - MACHINE À AFFÛTER

- Affûtage précis des lames de coupe de tous les diamètres
- Un dispositif de serrage rapide en deux tailles différentes permet une insertion rapide de la lame de coupe avec un minimum d'effort de montage
- Le levier d'ébavurage à ressort empêche une pression excessive
- La meule de précision à revêtement permet d'obtenir les meilleurs résultats d'affûtage tout en assurant une durée de vie maximale de l'unité de meulage
- L'indicateur de surcharge intégré signale une éventuelle surcharge
- Boîtier compact en aluminium de construction robuste
- Entraînement jusqu'à 8 000 tr/min

*Illustration : Variante standard avec
Dispositif d'extraction pour couteaux Ø 69 -128mm



DONNÉES TECHNIQUES

	TSM-E1	PIERRE À AIGUISER	PIERRE À AIGUISER EN FORME DE CROCHET	ACIER D'AFFÛTAGE POUR TABLES DE TRAVAIL
Longueur (mm)		248	190	160
Diamètre (mm)		12,9	6,5	9,5
Poids (g)	1,380	0,344	0,092	0,270
Révolutions (U/Min)	jusqu'à 8000			
Classe de protection	IP32			
Type d'entraînement	électrique, 1 Phase			
Puissance (Watt)	150 Watt (50Hz)			

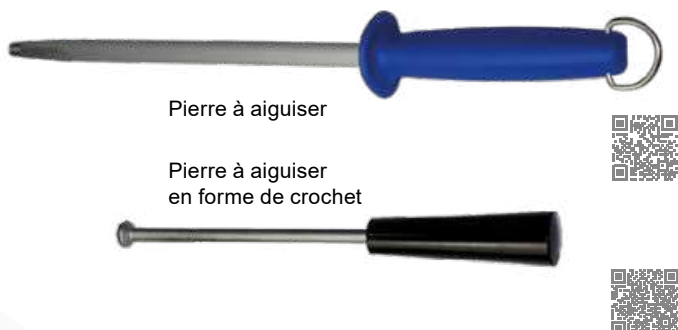

PIERRE À AIGUISER / - EN FORME DE CROCHET

- Réaffûtage précis des lames de coupe de type A 35 / 52 / 69 mm et des lames de coupe de type B, C et D 90 / 128 mm
- Amélioration significative de la surface grâce à l'élimination fine de la matière de la lame
- Augmentation de la durée de vie des lames de coupe grâce à l'amélioration de leur surface
- En acier à outils allié au chrome-vanadium résistant

ACIER D'AFFÛTAGE POUR TABLES DE TRAVAIL

- Réaffûtage précis des lames de coupe de type B, C et D 90 / 128 mm
- Amélioration significative de la surface grâce à l'élimination fine de la matière de la lame
- Augmentation de la durée de vie des lames de coupe grâce à l'amélioration de leur surface
- Conception spéciale permettant le serrage dans le dispositif à vis et le montage sur la table de travail
- En acier trempé allié au chrome vanadium

FREUND ASSISTANCE

NOUS SOMMES NUMÉRIQUES



Mok-Up Designed by zlatko_plamenov / Freepik

Quelques clics, pas de temps d'attente, via PC, smartphone ou tablette et 24 heures sur 24 : notre portail client vous offre des informations et des fonctions pour toutes nos machines - à n'importe quel moment de la journée !

Nous passons au numérique pour vous et vous associons à nous, en tant que client, sur une plateforme unique - une communication et un échange de données inédits avec FREUND.

Le mode d'emploi et les informations de connexion se trouvent sur notre site Internet à l'adresse :

<https://www.freund.eu/freund-assistance.html>



AVANTAGES POUR NOS CLIENTS

- Trouver vos machines FREUND / vos appareils FREUND
- Vous pouvez naviguer dans la machine de votre choix
- Trouver, visualiser et imprimer une liste des pièces de rechange
- Notices d'instructions de nos machines/appareils
- Instructions de montage de nos machines/appareils
- Informations techniques
- La demande de commande par e-mail se fait à partir du portail client
- Sur demande, des utilisateurs supplémentaires (connexion multiple) peuvent être créés pour chaque client

Tous nos efforts ont pour but d'augmenter les avantages pour le client. Bien entendu, nous vous offrons notre portail client gratuitement - car FREUND attache une grande importance à la fidélité de ses clients. Si vous avez des questions concernant notre portail client, n'hésitez pas à nous contacter par téléphone au :

+49 5251 1659-0 .

SERVICE D'ASSISTANCE TECHNIQUE

SERVICE TECHNIQUE

PLANIFICATION OPTIMALE

L'excellence du service est un facteur important pour fidéliser les clients. Chez FREUND, nous incarnons cette idée. Maintenance, réclamations ou réparations - grâce à des processus de service efficaces, nous garantissons non seulement des clients satisfaits, mais nous nous distinguons de la concurrence par un service technique complet et soigné.

SERVICE PROFESSIONNEL

La base d'un service optimal est la planification et le déroulement précis de toutes nos offres de services. Grâce à un historique de vos machines existantes, nos employés sont bien informés sur vos machines FREUND. Conformément aux exigences légales, vous recevez un certificat d'essai après toute réparation.

PLANIFICATION DES RENDEZ-VOUS

Lors de la réception d'une demande de service, notre personnel de service peut immédiatement voir quels équipements sont disponibles et à quel moment. Afin de garantir la sécurité de fonctionnement de votre établissement, nous vous proposons de louer des appareils équivalents pendant la période de réparation. La durée de vie des outils est augmentée et les arrêts sont minimisés, ce qui a un effet positif sur la durée de vie des machines FREUND et garantit un processus de production sans dysfonctionnement. En outre, notre service d'enlèvement vous permet d'économiser le temps de votre personnel et de garantir un emballage sûr pour le transport.

RÉPARATION

Des outils spéciaux et des décennies d'expérience dans l'industrie nous permettent d'effectuer des réparations conformément aux exigences techniques. Seules des pièces d'origine et des matériaux auxiliaires qui ont été approuvés par un contrôle de qualité interne sont utilisés. Grâce aux mises à jour directement prises en compte lors du processus de réparation, votre produit est toujours à la pointe de la technologie.

Réduisez vos coûts de fonctionnement grâce à un entretien et à des réparations régulières.

VASTE GAMME DE PRESTATIONS DE SERVICE

Pour un même mandat de service, il est possible de saisir plusieurs tâches qui sont ensuite attribuées à notre équipe de service. Nos collaborateurs qualifiés fournissent des conseils et une assistance professionnels, qui sont réalisés avec compétence, dans les délais et avec soin, conformément à la philosophie de notre entreprise.

Vous pouvez joindre notre service d'assistance technique au :

Tél.: +49 5251 1659-46

E-Mail: service@freund.eu



FREUND Maschinenfabrik GmbH & Co. KG

Schulze-Delitzsch-Str. 38
33100 Paderborn, GERMANY
mail@freund.eu

Fon: +49 5251 1659-0
Fax: +49 5251 1659-75
www.freund-germany.com



GERMAN QUALITY SLAUGHTER-TOOLS



DE



EN



ES



FR



RU



NO

