

... WEITERE MASCHINEN

SCHLACHTUNG

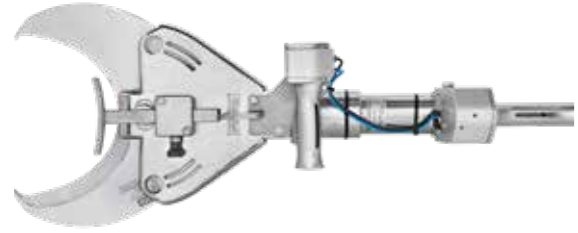

▶ NS21 - Nacken-Schere



▶ SVSS - Dampfsaug-Desinfektions-System

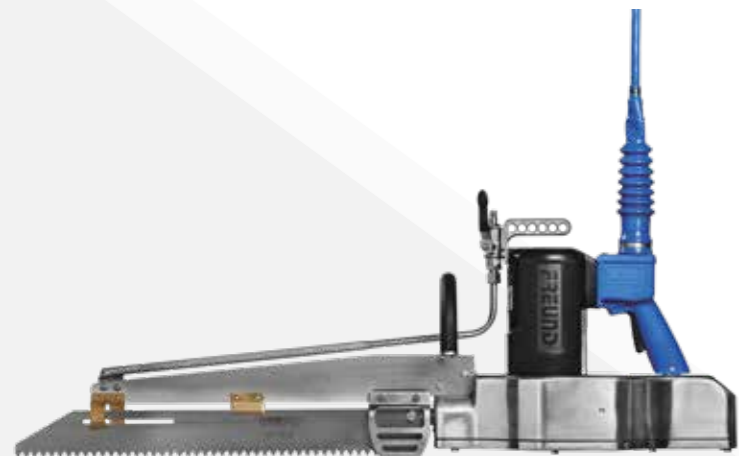

▶ SH60-03 - Spalt-Hubsäge



FREUND Maschinenfabrik GmbH & Co. KG  
Schulze-Delitzsch-Str. 38 Fon: +49 5251 1659-0  
33100 Paderborn, GERMANY Fax: +49 5251 1659-75  
mail@freund.eu www.freund-germany.com



SCHLACHTUNG

SPALT-  
BANDSÄGE



S10\_hjs\_j\_TB



TRADITION  
+ INNOVATION  
ZUKUNFT

www.freund-germany.com



# SCHLACHTUNG

## WBS51-08



- ab Frühjahr 2025 auch in den Varianten 42V / 115V lieferbar



Spalt-Bandsäge zum halbieren von Schweinen (Industriebetrieb) und für die Spreibügel-Schlachtung, aber auch für Mischbetriebe mit Sauen und Rinderschlachtung geeignet.

- geeignet für die niedrige Spreibügel-Schlachtung
- Linienschlachtung (hochfrequentiert) in Industriebetrieben
- unser komfortables, zuverlässiges Bandspannsystem sorgt stets für die optimale Bandspannung und unterstützt somit eine lange Bandstandzeit
- neue Motorengeneration



# SCHLACHTUNG

## FEATURES

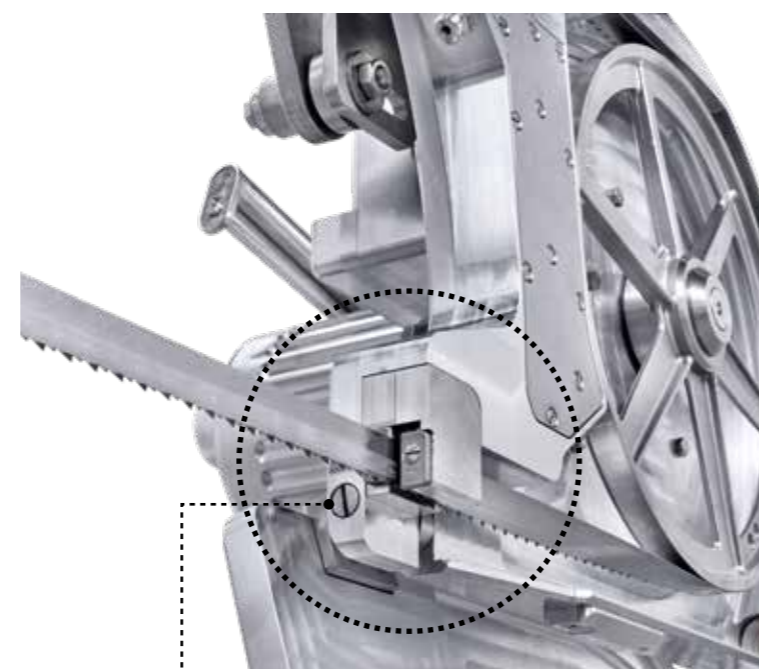

verbesserte Bandführung

### AUSSTATTUNG - SPALT-BANDSÄGE

- Versorgungsspannung 400V (über Schaltgerät SG WDS-51)
- Sägebandwechsel mit Spannungsbegrenzung (Drehmoment-Limit)
- Einhandbedienung des Deckels
- Zweihand-Sicherheitsschaltung
- ergonomisch ausgeführter Schalthebel
- integrierte Innendesinfektion
- konfigurierbar in der Ausstattung
- wartungsfreundlich, wenig Verschleißteile
- Stundenleistung: 400 Schweine

- effektiv angeordnete Spüldüsen reduzieren die Sägemehlrückstände am Schlachtkörper und ersparen ggf. den nachgelagerten Prozessschritt 'Reinigung von Sägemehl'
- eine verbesserte Ergonomie der Spaltbandsäge gewährleistet ein ermüdungsreduziertes Arbeiten und schafft eine größere Mitarbeiterakzeptanz
- wartungsfreundlicher Aufbau reduziert die Wartungszeiten und die daraus resultierenden Kosten
- hygienisches Design für eine schnelle und gründliche Reinigung nach dem täglichen Arbeitseinsatz
- schneller Bandwechsel durch EIN-HAND Deckelverriegelung
- wartungsfreundliche Montage
- für Rechts- und Linkshänder geeignet
- stabile Ausführung



Spüldüse

manuelle Bandspannung

# SCHLACHTUNG

## FEATURES



schneller Bandwechsel durch EIN-HAND Deckelverriegelung

### TECHNISCHE DATEN

GEWICHT	[kg] / [lbs]	68 / 150
LÄNGE	[mm] / [inch]	1491 / 59
SCHNITTIEFE	[mm] / [inch]	199-246 / 8-10
SCHNITTBREITE	[mm] / [inch]	516 / 20
ANTRIEBSART		elektrisch, 3-phasig (Drehstrom)
MOTORLEISTUNG	[W] / [HP]	2.300 / 3.0
STROMFREQUENZ	[Hz]	50
SCHUTZART	[Motor]	IP 67



TEIL	WBS51-08
SCHALTGERÄT SG WDS-51	180-001-032
Einzelteile aus Baugruppen über FA unter der Seriennummer anfragbar	
OPTIONALES ZUBEHÖR	
FEDERZUG F70-3	920-476-000
DESINFIZIERUNGSKABINE DESK-04	913-505-002
SCHMIERSTOFF 1kg, Dose	171-500-010